

PFA121

防水中継ボックス



特長

- 洗練されたデザイン
- 素材:アルミニウム
- IP66 中継ボックス

技術仕様

モデル	PFA121
一般仕様	
素材	アルミニウム
外形寸法(W x H x D)	134.0mm x 133.5mm x 56.0mm
パイプネジ	G3/4"
重量	0.54kg
軸受荷重	3.0kg
本体色	白
保護仕様	IP66
動作温度	-40°C~+60°C
湿度	0%~90% RH
対象モデル	「アクセサリの選択」をご覧ください。

注文情報

タイプ	品番	詳細
カメラマウント	DH-PFA121	防水中継ボックス
	PFA121	防水中継ボックス

外形寸法(mm)

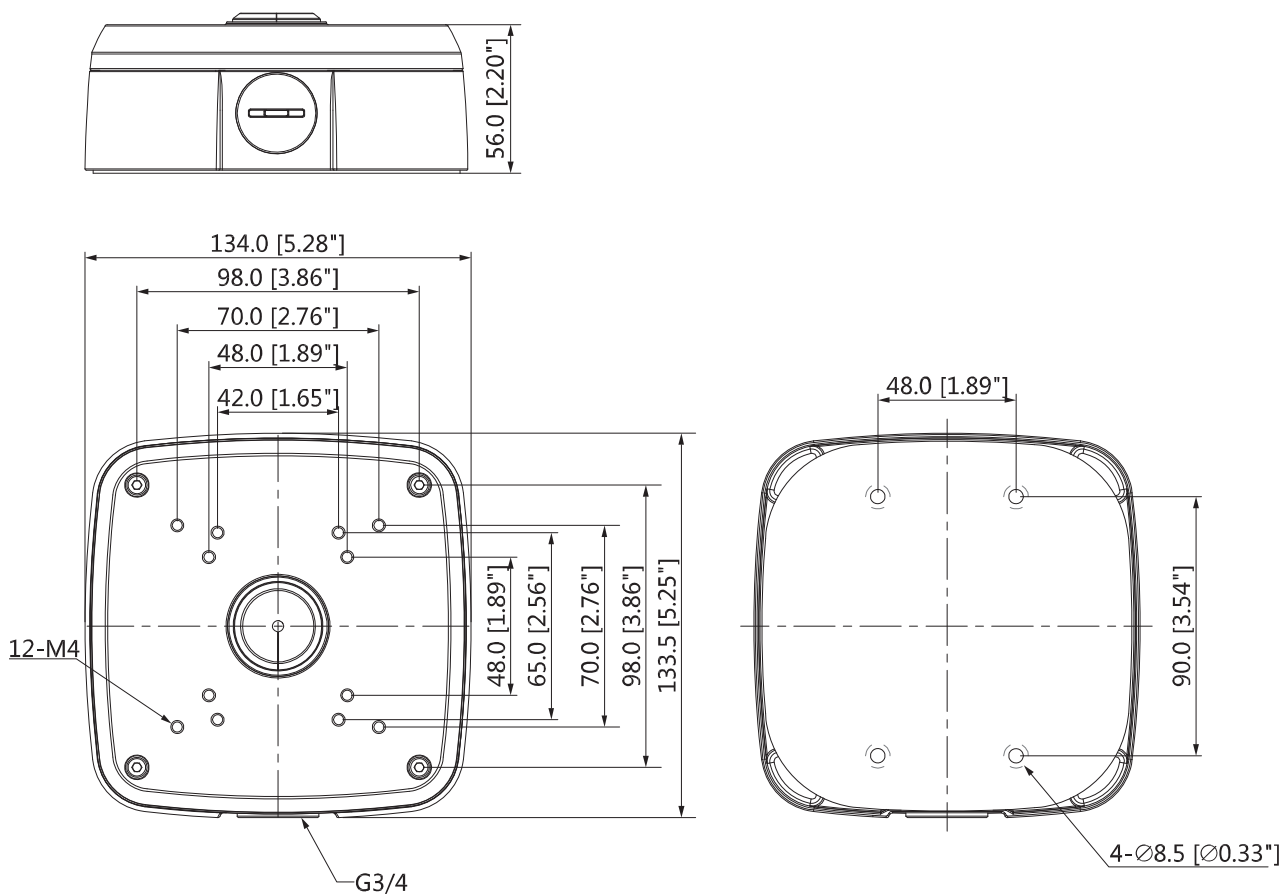

使用例

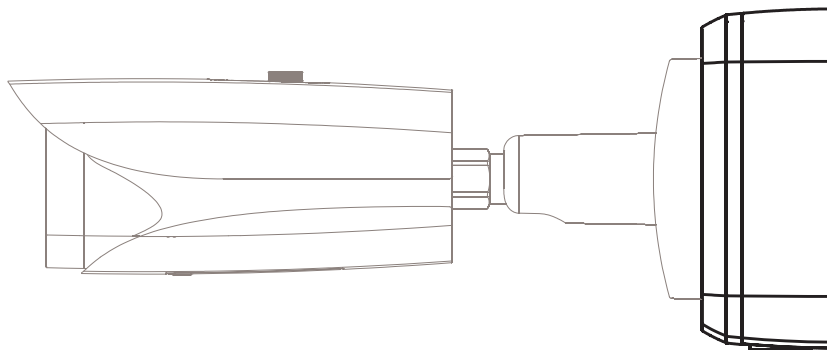

同梱内容

- 防水中継ボックス x 1
- M4x10 ネジ x 4
- ST6 ネジ x 4
- プラスチックアンカー x 4
- S3.0 レンチ x 1